



**SØNDERUP
MASKINHANDEL A/S**

Cast minilæssere



Sønderup Maskinhandel A/S

Hjedsbækvej 464, 9541 Suldrup

Telefon: 98 65 32 55

Mail: mail@fbdk.dk

www.sønderupmaskinhandel.dk



CASTLOADERS



CASTLOADERS 800 ECO

CAST 800 ECO: Den Ultimative Miljøvenlige Multitasker Banebrydende Grøn Effektivitet på Tværs af Funktioner

CAST 800 ECO kombinerer enestående alsidighed med spidskompetence inden for miljøvenlig teknologi, ideel til kirkegårde, kommuner, boligforeninger, landbrug, stutterier, hestestalde, rideskoler, grøn pleje, og vedligeholdelse. Denne elektrisk drevne maskine er i spidsen for bæredygtig innovation og tilbyder overlegen ydeevne, mens den minimerer miljøpåvirkningen.

Nøglefunktioner:

- ◇ **Elektrisk Motor:** Oplev miljøvenlig effektivitet med en elektrisk motor, der reducerer emissioner og støj, og tilbyder et grønnere alternativ til konventionelle maskiner.
- ◇ **Batterivalg:** Tilpas din maskine med et valg mellem lithium- og blybatteri, hvilket sikrer optimal ydeevne og bæredygtighed for dine specifikke behov.
- ◇ **Variabel Flow Hydraulikpumpe:** Leverer forbedret kraft og ydeevne med minimal indsats, reducerer slid og forbrug for en mere effektiv drift.
- ◇ **Hydraulisk System:** Har en hydraulisk flow på 25 l/min, som kan understøtte forskellige redskaber, fra skovle til hækkeklippere, hvilket forstærker dens anvendelighed til adskillige opgaver.
- ◇ **Jernskjold:** Sikrer en stærk holdbarhed og beskyttelse, så maskinen kan modstå udfordringerne i krævende arbejdsmiljøer.
- ◇ **Løftekapacitet og -højde:** Med en løftekapacitet på 1400 kg og en teleskoparm, der strækker sig op til 2980 mm, sikrer CAST 800 ECO en omfattende rækkevidde og styrke.
- ◇ **Selvnivellerende System:** Tilbyder automatisk justering af redskabets position under løft, hvilket forbedrer sikkerhed og effektivitet.
- ◇ **Ergonomisk Justerbart Sæde:** Fokuserer på operatørkomfort med sikkerhedssele og armlæn, hvilket garanterer en komfortabel og sikker betjening.

Oplev fremtiden med CAST 800 ECO, en maskine, der repræsenterer effektivitet, alsidighed og engagement i miljøet.





CASTLOADERS 800 ECO

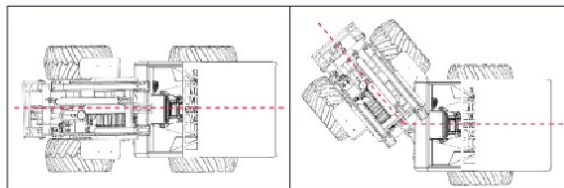
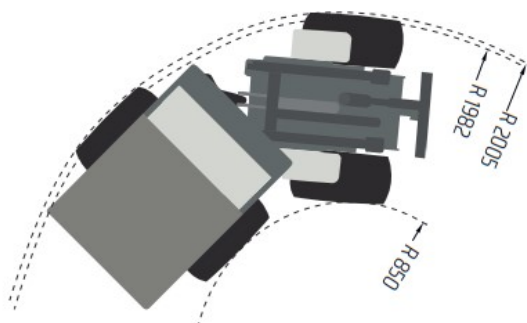
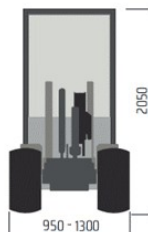
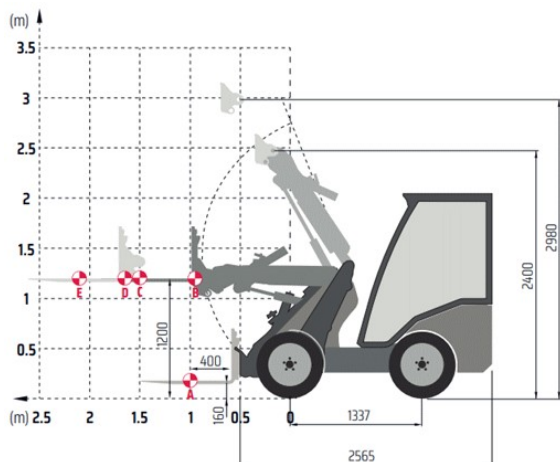

	Blybatteri	Lithium (modvægt)	Blybatteri	Lithium (modvægt)
A	1000 Kg	1000 Kg	640 Kg	640 Kg
B	1400 Kg	1400 Kg	910 Kg	910 Kg
C	800 Kg	800 Kg	544 Kg	544 Kg
D	750 Kg	750 Kg	480 Kg	480 Kg
E	600 Kg	600 Kg	380 Kg	380 Kg



Motor effekt
 15 kW



Løfte kapacitet
 1400 Kg [B]



Hydraulik system
 25 l/min



Bom højde
 2980 mm

Motor

Batteri Type	Batteri
Kapacitet V - A	51,2—210
Effekt KW	15
Hastighed km/t	12
Hydrostatisk transmission 4 WD	Standard
Elektronisk differentialespærre	Standard
Hydraulik flow l/min	25
Hydraulik olie tank kapacitet l.	25
Parallelføring	Standard
Joystick	14 funktioner
12 V udtag	Standard
Justerbar ergonomisk sæde med sikkerhedssele	Standard
"universal" monterings plade	Standard
Metal afskærmning	Standard
ROPS + FOPS beskyttelse	Standard
Teleskoparm	Standard
Arbejdes lys i front	Standard
Affjedret sædeplatform	Standard
Hjul. Traktormønster	23x8.50-12
Vægt kg.	1560

Elektrisk med 2 permanente magneter



CASTLOADERS 825D

CAST 825D: Udløser Robust Kraft og Uovertruffen Alsidighed

CAST 825D: Sammensmeltning af Holdbarhed og Alsidighed

CAST 825D sætter en ny standard inden for minilæssere, ved at kombinere formidabel styrke med uovertruffen alsidighed. Drevet af en 26 HK Kubota D1105 dieselmotor og udstyret med avancerede funktioner, leverer den exceptionel ydeevne på tværs af forskellige industrier. CAST 825D er bygget til at have et lavt tyngdepunkt, hvilket sikrer stabilitet på alle typer af underlag, samt forbedrer sikkerheden og effektiviteten i driften.

Nøglefunktioner:

- ◇ **Højtydende Motor:** Den 26 HK Kubota D1105 dieselmotor sikrer robust og pålidelig kraft til enhver opgave.
- ◇ **Hydrauliksystem:** Et 42 l/min hydrauliksystem giver CAST 825D mulighed for at betjene et bredt udvalg af redskaber, fra simple skovle til stenedlægningsfræsere, og indkapsler sand alsidighed.
- ◇ **Løftekapacitet:** Med en løftekapacitet på 1300 kg med modvægt kan CAST 825D nemt håndtere tunge opgaver.
- ◇ **Jernskjold:** Sikrer maksimal holdbarhed og beskyttelse mod de krævende arbejdsmiljøer.
- ◇ **Teleskoparm:** Tilbyder en imponerende rækkevidde med en højde på 2980 mm, hvilket forbedrer dens kapacitet i løfteoperationer.
- ◇ **Selvnivellerende System:** Tilbyder automatisk justering af redskabets position under løft, hvilket forbedrer sikkerhed og effektivitet.
- ◇ **Optimeret Operatørkomfort:** Indeholder et justerbart sæde med sikkerhedssele og LED arbejdslys kombineret med et 5-funktions joystick for overlegen komfort og kontrol.

CAST 825D er ikke bare en maskine, men en omfattende løsning for dem, der kræver kraft, alsidighed og holdbarhed i deres operationer.





CAST LOADERS 825D

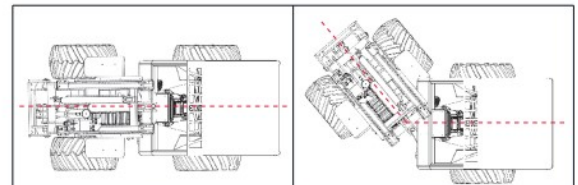
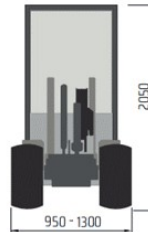
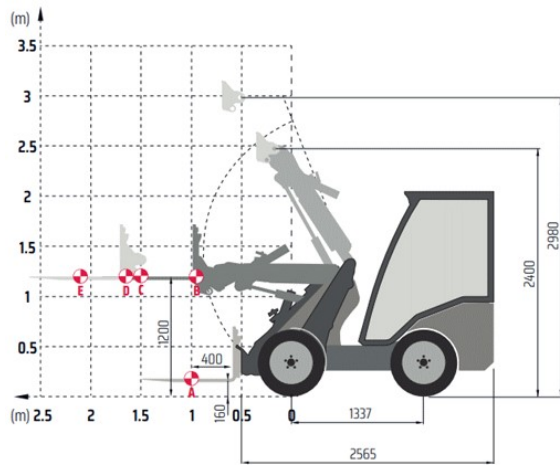

	Modvægt (200kg)	Ingen modvægt	Modvægt (200kg)	Ingen modvægt
A	950 Kg	800 Kg	700 Kg	500 Kg
B	1300 Kg	1100 Kg	1000 Kg	800 Kg
C	860 Kg	550 Kg	650 Kg	350 Kg
D	800 Kg	600 Kg	600 Kg	400 Kg
E	500 Kg	300 Kg	300 Kg	200 Kg

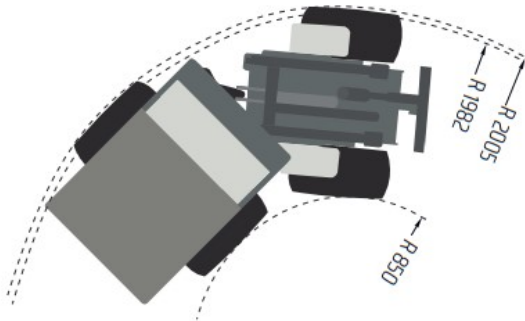

Løfte kapacitet

1300 Kg [B] (med modvægt)



Motor effekt

26 Hk



Bom højde

2980 mm



Hydraulik system

42 l/min

Motor	Kubota 1105D
Effekt Hk/Kw	26/18,6
Hastighed km/t	12
Hydrostatisk transmission - 4 WD	Standard
Elektronisk differentialespærre	Standard
Vandkølet	Standard
Parallelføring	Standard
Hydraulisk flow l/min. dobbelt pumpe	42
Joystick	5 funktioner
12 V udtag	Standard
Arbejdes lys LED (2 foran)	Standard
Justerbar ergonomisk sæde med sikkerhedssele	Standard
"universal" monterings plade	Standard
Metal afskærmning	Standard
ROPS + FOPS beskyttelse	Standard
Teleskoparm	Standard
Affjedret sædeplatform	Standard
Hjul. traktormønster	23x10.50-12
Vægt kg.	1140



CASTLOADERS

Tilbehør	800 ECO - 825D	800 ECO	825D
45120216	Flydestilling	X	X
45120217	Køreløst til vej	X	X
45120241	Sidespejle	X	X
45120004	Modvægt bag (100 kg)		X
45120003	Modvægt bag (200 kg) *		X
45120225	Frontrude med visker	X	X
45120218	Kabine med varme		X
45120009	Kabine med varme	X	
45120231	Motorvarme		X
45120335	Kugle - Gaffel træk, træk kapacitet 1000 kg	X	
45120237	Kugle - Gaffel træk, træk kapacitet 1000 kg		X
45120176	Komfort sæde	X	X
45120334	Armlæn højre side	X	X
45120221	Hjul motor 400 cc		X
45120233	Prisforskel for 7 funktions joystick i stedet for 5		X
45120222	Prisforskel for 11 funktions joystick i stedet for 5		X
45120223	MULTIFASTER lynkobling maskine	X	X
45120224	MULTIFASTER lynkobling redskab	X	X
	* ikke muligt med kugle - gaffel træk		





CASTLOADERS



Scan for videoer





CASTLOADERS 30T

CAST 30T: Præcision, Kraft og Alsidighed i Kompakt Form Maksimer Din Produktivitet med CAST 30T

CAST 30T er, designet til at opfylde de krævende behov på tværs af forskellige industrier, som kirkegårde, kommuner, boligforeninger, landbrug, stutterier, hestestalde, rideskoler, grøn pleje, og vedligeholdelse. Udstyret med den robuste Kubota D1105 motor og en række avancerede funktioner, er den i toppen af kompakte læssere.

Nøglefunktioner:

- ◇ **Højtydende Motor:** Drevet af den pålidelige Kubota D1105 motor, som gør minilæsseren opnår hastigheder på op til 14 km/t, suppleret med hydrostatisk 4WD transmission og elektrisk differentialespærre for fantastisk drift på tværs af forskellige terræner.
- ◇ **Hydrauliksystem:** Med et 42 l/min hydrauliksystem understøtter CAST 30T et bredt udvalg af tilbehør, fra skovle til stenlægningsfræser, hvilket fremviser fantastisk alsidighed.
- ◇ **Løftekapacitet:** Med kontravægte, kan minilæsseren opnå en løftekapacitet på 1180 kg.
- ◇ **Teleskoparm:** Tilbyder en imponerende rækkevidde med en højde på 2945 mm.
- ◇ **Jernskjold:** CAST 30T er udstyret med jernskjold, der tilbyder maksimal holdbarhed og beskyttelse i hårde arbejdsvilkår.
- ◇ **Kompakt og Manøvreedygtig:** Dens design understreger kompakthed uden at gå på kompromis med kraft eller funktionalitet, hvilket gør den perfekt til operationer i begrænsede rum.
- ◇ **Operator-Fokuseret Design:** Prioriterer komfort og sikkerhed med funktioner som ergonomisk sæde med bæltter, ROPS/FOPS beskyttelse og intuitiv betjening, hvilket sikrer brugervenlighed under lange arbejdstimer.

CAST 30T er konstrueret til dem, der kræver præcision, kraft og alsidighed i en kompakt form. Det er ikke bare en minilæsser; det er en pålidelig partner til et bredt udvalg af forskellige arbejder.





CASTLOADERS 30T

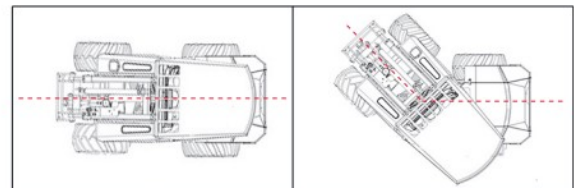
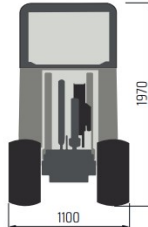
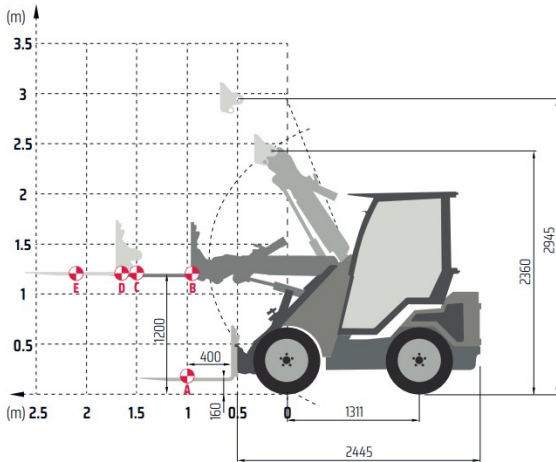

	Modvægt (200kg)	Ingen modvægt	Modvægt (200kg)	Ingen modvægt
A	1000 Kg	806 Kg	700 Kg	588 Kg
B	1180 Kg	990 Kg	860 Kg	720 Kg
C	840 Kg	705 Kg	610 Kg	512 Kg
D	760 Kg	640 Kg	550 Kg	460 Kg
E	620 Kg	520 Kg	450 Kg	380 Kg

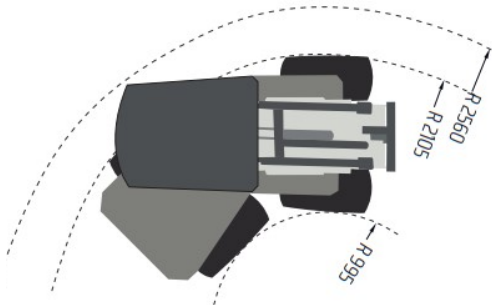

Løfte kapacitet

1180 Kg [B] (med modvægt)



Motor effekt

26 Hk



Bom højde

2945 mm



Hydraulik system

42 l/min

Motor	Kubota 1105D
Effekt Hk/Kw	26/18,6
Hastighed km/t	14
Hydrostatisk transmission - 4 WD	Standard
Elektronisk differentialespærre	Standard
Vandkølet	Standard
Parallelføring	Standard
Hydraulisk flow l/min. dobbelt pumpe	42
Joystick	5 funktioner
12 V udtag	Standard
Arbejdes lys LED (2 foran)	Standard
Justerbar ergonomisk sæde med sikkerhedssele	Standard
"universal" monterings plade	Standard
Metal afskærmning	Standard
ROPS + FOPS beskyttelse	Standard
Teleskoparm	Standard
Hjul. traktormønster	26x12.00-12
Vægt kg.	1270



CASTLOADERS

CARBON 33TLX

CAST 33TLX Carbon: Præcision, Kraft og Alsidighed i Kompakt Form

Maksimer Din Produktivitet med CAST 33TLX Carbon

Designet til at opfylde de krævende behov på tværs af forskellige industrier som kirkegårde, kommuner, boligforeninger, landbrug, stutterier, hestestalde, rideskoler, grøn pleje, og vedligeholdelse. CAST 33TLX Carbon er i topklasse blandt kompakte læssere. Udstyret med den robuste Kubota D1305 motor og en række avancerede funktioner, markerer den sig som et førsteklasses valg.

Nøglefunktioner:

- ◇ **Højtydende Motor:** Drevet af den pålidelige Kubota D1305 motor, som gør minilæsseren opnår hastigheder på op til 20 km/t, suppleret med hydrostatisk 4WD transmission og elektrisk differentialespærre for fantastisk drift på tværs af forskellige terræner.
- ◇ **Hydrauliksystem:** Med et 46 l/min hydrauliksystem understøtter CAST 33TLX Carbon et bredt udvalg af tilbehør fra skovle til stenedlægningsfræsere, hvilket fremviser fantastisk alsidighed.
- ◇ **Løftekapacitet:** Med kontravægte, kan minilæsseren opnå en løftekapacitet på 1180 kg.
- ◇ **Teleskoparm:** Tilbyder en imponerende rækkevidde med en højde på 2980 mm.
- ◇ **Jernskjold:** CAST 33TLX Carbon er udstyret med jernskjold, der tilbyder maksimal holdbarhed og beskyttelse i hårde arbejdsvilkår.
- ◇ **Kompakt og Manøvreedygtig:** Dens design understreger kompaktthed uden at gå på kompromis med kraft eller funktionalitet, hvilket gør den perfekt til operationer i begrænsede rum.
- ◇ **Operator-Fokuseret Design:** Prioriterer komfort og sikkerhed med funktioner som ergonomisk sæde med bælter, ROPS/FOPS beskyttelse og intuitiv betjening, hvilket sikrer brugervenlighed.

CAST 33TLX Carbon er konstrueret til dem, der kræver præcision, kraft og alsidighed i en kompakt form. Det er ikke bare en minilæsser; det er en pålidelig partner til et bredt udvalg af forskellige arbejdsopgaver.





CASTLOADERS

CARBON 33T_{LX}

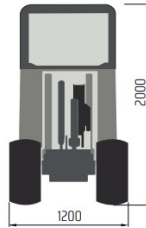
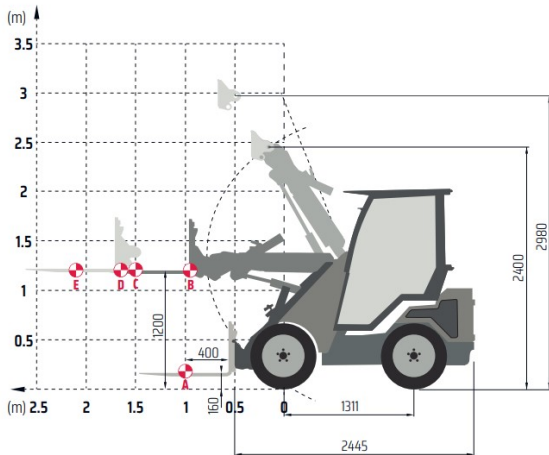

	Modvægt (200kg)	Ingen modvægt	Modvægt (200kg)	Ingen modvægt
A	1000 Kg	806 Kg	700 Kg	588 Kg
B	1180 Kg	990 Kg	860 Kg	720 Kg
C	840 Kg	705 Kg	610 Kg	512 Kg
D	760 Kg	640 Kg	550 Kg	460 Kg
E	620 Kg	520 Kg	450 Kg	380 Kg

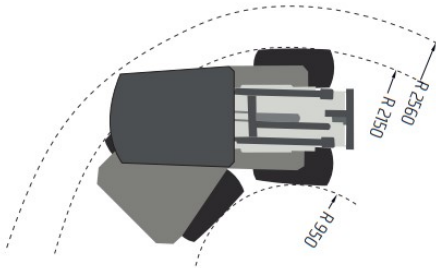

Løfte kapacitet

1180 Kg [B] (med modvægt)



Motor effekt

26 Hk



Bom højde

2980 mm



Hydraulisk system

42 l/min

Motor

Kubota D 1305

Effekt Hk/Kw	25/18,6
Hastighed km/t	9-20 km/t
Hydrostatisk transmission - 4 WD	Standard
Elektronisk differentialespærre	Standard
Vandkølet	Standard
Hydraulisk parallelføring	Standard
Hydraulisk flow l/min	46
Joystick el ergonomic	11 funktioner
12 V udtag + 165 W udtag i front	Standard
Arbejdslys LED (2 foran +1 bagud)	Standard
Justerbar ergonomisk sæde med sikkerhedssele + armlæn	Standard
Poclain dual speed	Standard
"universal" monterings plade	Standard
Metal afskærmning	Standard
ROPS + FOPS beskyttelse	Standard
Teleskoparm	Standard
Integrerede vægt 95 kg.	Standard
Hjul. Traktormønster	26x12.00-12
Special lakering	Standard
Vægt kg.	1395



CASTLOADERS

Tilbehør	30T - 33TLX	30T	33 TLX
45120170	Hydraulisk udtag i bag til baglift	X	X
45120171	Flydestilling	X	X
45120281	Prisforskel for Poclain wheels motor dual speed	X	
45120172	Køreløys vej	X	X
45120241	Side spejle H+V	X	X
45120105	Modvægt bag (100 kg)	X	X
45120243	Modvægt bag (200 kg) *	X	X
45120173	Modvægt integreret 95 kg	X	
45120174	Støj dæmpet motorhjelms	X	X
45120175	Frontrude med visker	X	X
45120186	Kabine med varme	X	X
45120341	Armlæn, justerbar	X	X
45120232	Motorvarme	X	X
45120133	Kugle - Gaffel træk, træk kapacitet 1000 kg	X	X
45120176	Komfort sæde	X	
45120179	Prisforskel for 11 funktion joystick i stedet for 5	X	
45120313	Fører beskyttelse i venstre side	X	X
45120210	MULTIFASTER lynkobling maskine	X	X
45120211	MULTIFASTER lynkobling redskab	X	X

* ikke muligt med kugle - gaffel træk





CASTLOADERS





CASTLOADERS

40XD

Cast Genesis 40XD: Din Alsidige Partner

Opdag Kraften og Flexibiliteten med Cast Genesis 40XD

Opgrader dit arbejde med Cast Genesis 40XD, den ultimative maskine designet til at håndtere en bred vifte af opgaver i byggeri, vedligeholdelse af grønne områder, landbrug, stutterier, hestestalde, rideskoler og meget mere. Denne avancerede model, leverer fantastisk ydeevne og manøvreedygtighed takket være dens Yanmar Stage V 38Hp motor og hydrauliksystem.

Nøglefunktion:

- ◇ **Kraftfuld:** Yanmar Stage V 38Hp motor for optimal effektivitet og pålidelighed.
- ◇ **Hydrauliksystem:** Med 66 l/min flow for at drive et bredt udvalg af tilbehør fra skovl, gafler, løvsuger til stenedlægningsfræsere, fræsere, slagleklippere og meget mere.
- ◇ **Løftekapacitet:** På 2000 kg med kontravægte, er den perfekt til tunge løft.
- ◇ **Teleskoparm:** For øget rækkevidde og fleksibilitet i arbejdet.
- ◇ **Jernskjold** For maksimal holdbarhed og beskyttelse under krævende opgaver.
- ◇ **4-hjulstræk** For fremragende manøvreedygtighed, selv på trange steder.
- ◇ **Komfortabel og sikker kabine:** Med fuld instrumentering, moderne elektronisk display, og lydtætning.

Med sit brede udvalg af tilbehør som skovle og stenedlægningsfræsere er Cast Genesis 40XD klar til ethvert job. Uanset om du graver, planerer jord, flytter materialer, eller installerer sten, har denne maskine styrken og alsidigheden til at gøre dit arbejde lettere og mere effektivt.

Invester i en Cast Genesis 40XD for at bringe din produktivitet til det næste niveau med en maskine, der er bygget til at vare.





CASTLOADERS

40XD

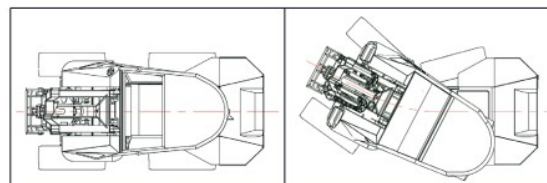
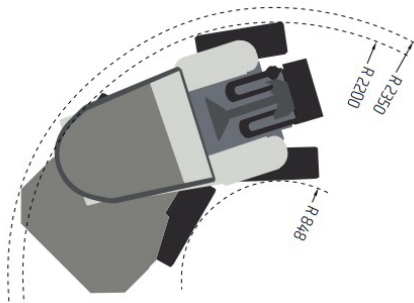
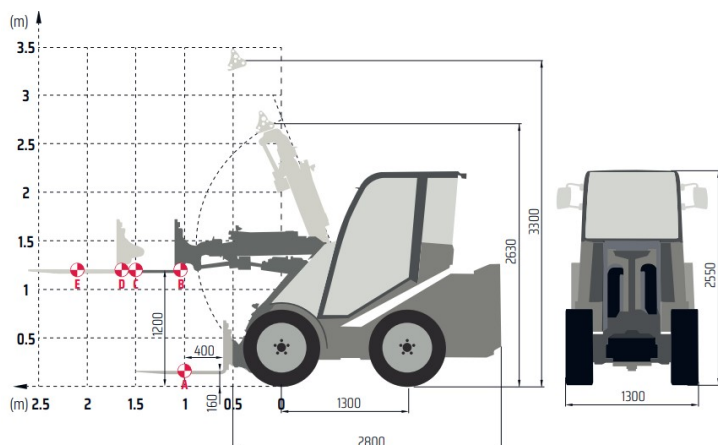

	BALLAST (200 kg)	NO BALLAST	BALLAST (200 kg)	NO BALLAST
A	1500 Kg	1300 Kg	1350 Kg	1000 Kg
B	2000 Kg	1650 Kg	1750 Kg	1300 Kg
C	900 Kg	800 Kg	600 Kg	550 Kg
D	1000 Kg	900 Kg	700 Kg	650 Kg
E	600 Kg	520 Kg	400 Kg	400 Kg

**Løfte kapacitet** 2000 Kg [B] (med modvægt)**Motor effekt** 38 Hk**Bom højde** 3300 mm**Hydraulik system** 66 l/min

Motor	Yanmar Stage V
Effekt Hk/Kw	38/28,3
Hastighed km/t Hk	16 km/t
Hydrostatisk transmission - 4 WD	Standard
Elektronisk differentialespærre	Standard
Vandkølet	Standard
Hydraulisk parallelføring	Standard
Hydraulisk flow l/min	66
Knækstyret med 4 hjuls styring	Standard
Joystick el ergonomic	11 funktioner
12 V udtag + 165 W udtag i front	Standard
Arbejdslys LED (2 foran +1 bagud)	Standard
Digital instrumntbræt med akustik advarsels signal	Standard
Justerbar ergonomisk sæde med sikkerhedssele, armlæn og hovedstøtte	Standard
Frontrude med visker	Standard
"universal" monterings plade	Standard
Metal afskærmning	Standard
ROPS + FOPS beskyttelse	Standard
Teleskoparm	Standard
Hjul. Traktormønster	29x12.50-15
Vægt kg.	2100



CASTLOADERS

Tilbehør	Cast Genesis 40XD
45120355	Flydestilling
45120128	Køreløys
45120144	Uafhængig olie udtag + 15 funktion joystick
45120338	High power hjul motorer i stedet for standard
45120337	Bageste kontravægte (kg 200) + integrerede kontravægte (kg 130)
45120129	Integrerede modvægt (kg 150) fra fabrik
45120293	Anhænger/ vogntræk
45120010	Kabine med varme, bak spejl
45120351	Kabine med varme og aircondition
45120346	Luksus sæde med affjedring
45120040	MULTIFASTER lynkobling maskine
45120211	MULTIFASTER lynkobling redskab





CASTLOADERS





CASTLOADERS MAXO

Cast MAXO: Styrke og Effektivitet for Den Professionelle Bruger

Udvid Dine Muligheder med Cast MAXO

Cast MAXO repræsenterer flagskibet inden for vores produktlinje, designet til at håndtere de mest krævende opgaver inden for vedligeholdelse af grønne områder, landbrug, stutterier, hestestalde, rideskoler og meget mere. Denne kraftfulde og robuste maskine kommer i en vandkølet version med en 57HP dieselmotor og er udstyret til at levere enestående præstationer.

Nøglefunktioner:

- ◇ **Kraftfuld:** 57HP / 42 Kw dieselmotor ved 2600 RPM sikrer høj effektivitet selv under tunge belastninger, hvilket gør det muligt for Cast MAXO at udføre en bred vifte af opgaver mere effektivt. Avanceret hydrauliksystem med et flow på 80 l/min.
- ◇ **Avanceret hydrauliksystem:** med et flow på 80 l/min muliggør hurtigere responstider og mere effektiv betjening af tilbehør, hvilket øger produktiviteten.
- ◇ **Løftekapacitet:** på 2100 kg med kontravægte tillader håndtering af tunge læs, hvilket er afgørende i bygge- og landbrugsindstillinger.
- ◇ **Teleskoparm:** med en højde på 3300 mm udvider maskinens rækkevidde, hvilket gør det muligt at udføre opgaver, der kræver højde.
- ◇ **Jernskjold:** for maksimal beskyttelse og holdbarhed, samt forlænger læsserens levetid og reducerer vedligeholdelsesomkostninger.
- ◇ **Firehjulstræk:** forbedrer evnen til at navigere i udfordrende terræn, hvilket sikrer konsekvent ydelse og sikkerhed på en række jobsteder.
- ◇ **Elektronisk differentialespærre:** forbedrer evnen til at navigere i udfordrende terræn, hvilket sikrer konsekvent ydelse og sikkerhed på en række jobsteder.

Mulighed for at anvende et bredt udvalg af tilbehør som skovl, gafler, løvsuger til stenedlægningsfræser, fræser, slagleklippere og meget mere, øger maskinens alsidighed og gør den ideel til en lang række opgaver.





CASTLOADERS MAXO

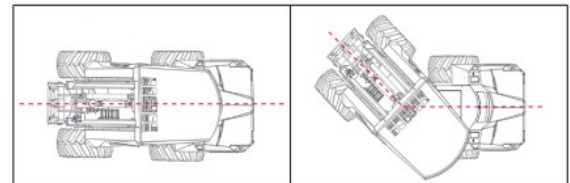
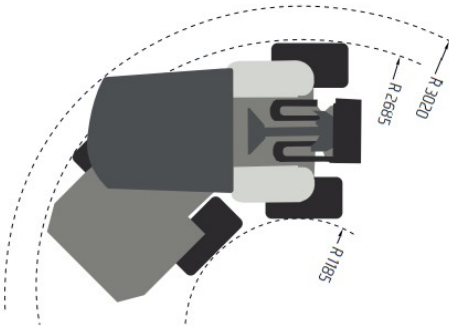
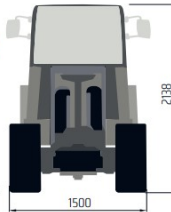
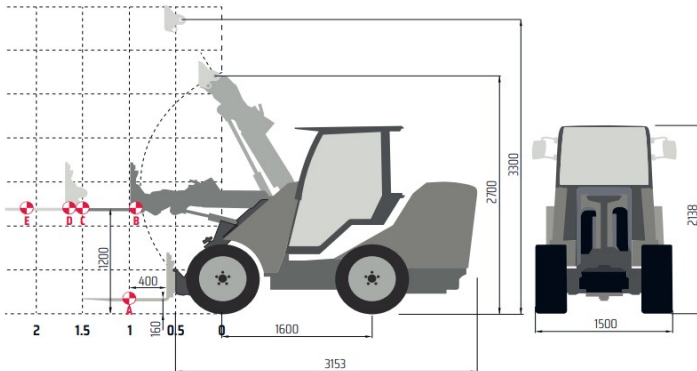

	BALLAST (400 kg)	BALLAST (400 kg)
A	1800 Kg	1500 Kg
B	2100 Kg	1700 Kg
C	1700 Kg	1500 Kg
D	1800 Kg	1300 Kg
E	1400 Kg	900 Kg



Løfte kapacitet

2100 Kg [B] (med modvægt)



Motor effekt

57Hk



Bom højde

3300 mm



Hydraulik system

80 l/min

Motor	Kohler KDI 1903TCR/ Stage V
Effekt Hk/Kw	57/42
Hastighed km/t	10-30 km/t
Hydrostatisk transmission - 4 WD	Standard
Elektronisk differentialespærre	Standard
Vandkølet	Standard
Hydraulisk parallelføring	Standard
Hydraulisk flow l/min	80
Joystick	11 funktioner
12 V udtag + 165 W udtag i front	Standard
Arbejdes lys LED (2 foran +1 bagud)	Standard
Justerbar ergonomisk sæde med sikkerhedssele + armlæn	Standard
Poclain 2 speed hjul motorer	Standard
Digital instrumentbræt	Standard
Metal afskærmning (foran)	Standard
Integrerede modvægte 95 kg.	Standard
Hjul. Traktormønster	31x15.00-50
Vægt kg.	2350



CASTLOADERS

Tilbehør	Cast MAXO 57
45120283	Flydestilling
45120021	15 funktioners joystick dobbelt frontudtag
45120348	Uafhængig olie udtag bag med 15 funktioners joystick
45120288	Kørellys
45120290	Prisforskel fra 11 funktion joystick til ergonomisk joystick
45120291	Modvægt bag 250 kg
45120293	Anhænger/ vogntræk
45120294	Frontrude med visker
45120023	Kabine med varme
45120350	Kabine med varme + aircondition
45120297	Kit af 3 bak og side spejle
45120313	Fører beskyttelse i venstre side
45120303	MULTIFASTER lynkobling maskine
45120211	MULTIFASTER lynkobling redskab
45120305	Støj dæmpet motorhjel





CASTLOADERS

Skovle



Skovle
Skovl 100cm
Skovl 120cm
Skovl 130cm
Skovl 150cm
Skovl 165cm



4 i en skovle
4 i en skovl 115cm
4 i en skovl 125cm
4 i en skovl 145cm



Høj volumen skovl
Høj volumen skovl 100cm
Høj volumen skovl 120cm



CASTLOADERS

Skovle



Skovl med overfald

Skovl med overfald 100cm

Skovl med overfald 130cm



Højtipskovl

Højtip skovl 130cm

Greb med overfald

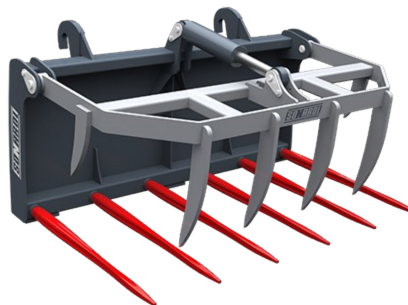

Greb med overfald

Greb med overfald 90cm

Greb med overfald 110cm

Greb med overfald 130cm



CASTLOADERS

Redskabsplade og anhænger træk

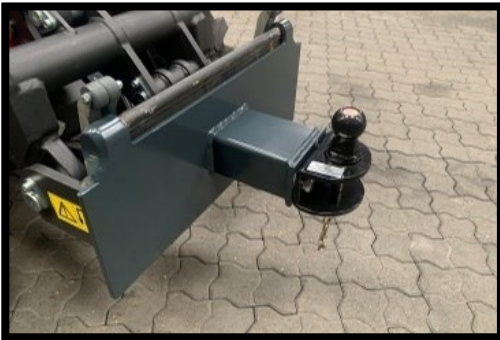

Redskabsplade og anhængertræk		Pris ekskl. moms
	Redskabsplade	950,-
	Anhænger træk på redskabsplade	4.500,-

Pallegafler

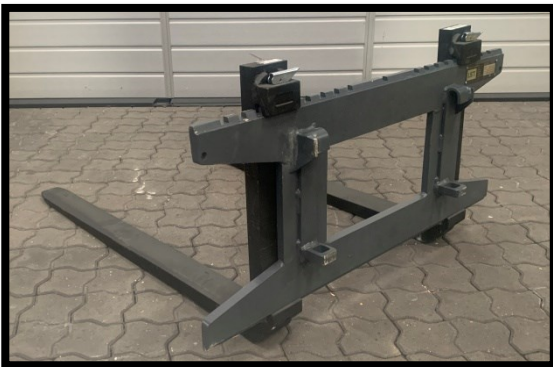

	Pallegafler	Pris ekskl. moms
CASTMOLS2011	Pallegafler 1500kg	8.000,-
CASTMOLS2020	Pallegafler 2000kg	8.600,-



	Pallegafler	Pris ekskl. moms
CASTA4612135	Palle galfer 1000 kg med hydr. gaffel flyt	13.500,-
CASTA4612136	Palle galfer 1800 kg med hydr. gaffel flyt	15.800,-



CASTLOADERS

Murstenstang



	Murstens-tang
CASTPH11	Murstens-tang

Ballespyd



Ballespyd
Ballespyd

Wriptang



Wriptang
Wriptang lille 58-108cm
Wriptang stor 105-155cm



CASTLOADERS

Skov klo



	Skov klo
CASTA4612104	Skov klo 100cm

Kranarm



	Kranarm
CASTA4512131	Kranarm 250cm
CASTMO809051	Storsække krog 1500kg

Skrabeblad med sving



	Skrabeblad
CASTA4612014	Skrabeblad med sving 140 cm



CASTLOADERS

Gummiskraber til spalter



	Gummiskraber til spalter
CASTA4612159	Gummiskraber til spalter 140 cm

Saltspreder



	Saltspreder
CASTA4512016	Saltspreder til montering i bag 250 liter

Rendegraverarm



	Rendegraverarm
CASTA4612161	Rendegraverarm med 30cm skovl

Planer ramme

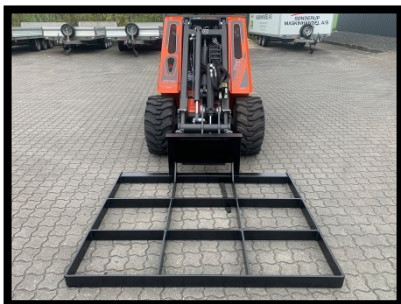

Planer ramme
Planer ramme



CASTLOADERS

Stenrive



Stenrive

Stenrive 1250 mm hydraulisk drevet

Løvsuger



Særdeles effektiv og enkel maskine til udendørs rengøring. Suger nedfaldne blade, afklip fra hæk og andet affald. Materialet knuses i sugeren og fylder dermed mindre og komposteres nemt.

Fordele: 360 grader drejelig arm til sugeslange, håndtag og glidehjul ved mundstykket giver nemmere håndtering i arbejdssituationen. Arm monteret direkte på indsugningen giver uovertruffen rækkevidde og effektiv sugsevne.

Standard tilbehør: 6 meter sugeslange med arm til ophæng. Hydraulisk tilslutning: 2 stk ½ tomme og én trykfri returslange. Kræver 35 liter olie. Beslag: Valgfri til din maskine.

Løvsuger

Løvsuger med 6 meter sugeslange og slangearm

Gårdsplads rive



Gårdsplads rive

Gårdspladsrive 250 cm



CASTLOADERS

Hækklipper

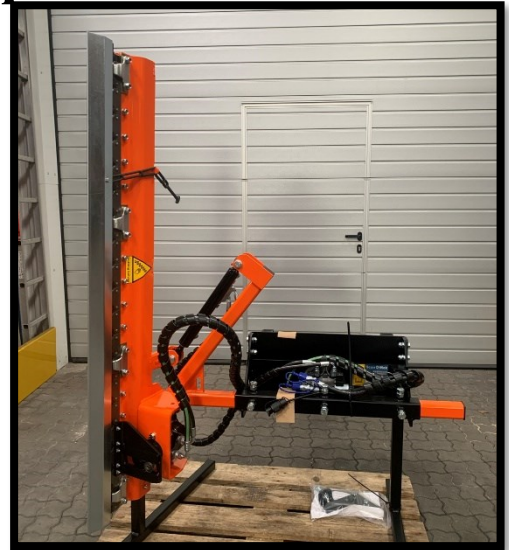

Hækklipper

Hækklipper 150cm med hydraulisk vip

Underhegnsklipper



Underhegnsklipperen er det perfekte redskab til at klippe ind under indhegningstråd, hegn ved hestefolde, autoværn eller til at klippe tæt rundt om træer i frugtplantager.

Det tallerkenformede klippehoved er monteret på en fjederbelastet arm, der sørger for, at klipperen svinger tilbage/drejer rundt om pælen eller træet, således der klippes så tæt som muligt. Yderst på tallerkenen er der monteret en gummiring, hvorved pæle eller træer ikke beskadiges. Trykket på tallerkenen kan indstilles trinløst, så der også kan klippes rundt om ganske tynde pæle uden de vælter.

To stærke knive med sugeeffekt sørger for en fantastisk klipping af græsset. Under knivene er der monteret en støttetallerken, som forhindrer knivene i at ramme jorden under arbejdet.

Underhegnsklipperen kan monteres på minilæssere

Underhegnsklipper

Underhegnsklipper



CASTLOADERS



Bor



	Bor
CASTML1500	Boremaskine model ML1500 med 2vejs kip og ophæng
CASTML2500	Boremaskine model ML2500 med 4vejs kip og ophæng
CAST Auger S4 150mm	Jordbor ø150mm
CAST Auger S4 200mm	Jordbor ø200mm
CAST Auger S4 250mm	Jordbor ø250mm
CAST Auger S4 300mm	Jordbor ø300mm
CAST KF65	Stubbor ø250mm til boremaskine
CAST SB250	Kegleflækker ø65mm til boremaskine

Betonhammer



	Betonhammer
CAST FX 15	Betonhammer med ophæng
CASTSGR	Skovgrab med rotor



CASTLOADERS

Varmvandsanlæg



For mere info se special brochure

Varmvandsanlæg

Varmvandsanlæg, miljøvenlig ukrudts bekæmpelse

Ukrudtsbørste med rulleskær



Ukrudtsbørste med rulleskær

CAST ukrudtsbørste

Rulleskær

Cylinder til vip

Cylinder til vip og sideforskydning



CASTLOADERS

Muratori redskaber

Fræser inklusiv Cast beslag

Model
MZ4S ID 105
MZ4S ID 125
MZ4S ID 145

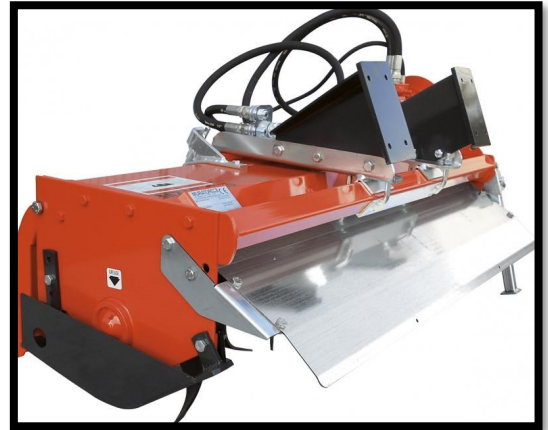

Stenedlægningsfræser inklusiv Cast beslag

Model
MZ4SXL ID 105
MZ4SXL ID 125



Slagleklippere MT11ID og MT31ID

Model
MT11 ID 105 Y knive
MT11 ID 105 paddleknive
MT11 ID 125 Y knive
MT11 ID 125 paddleknive
MT11 ID 135 Y knive
MT11 ID 135 paddleknive

Model
MT31 ID 105 Y knive
MT31 ID 105 paddleknive
MT31 ID 130 Y knive
MT31 ID 130 paddleknive
MT31 ID 155 Y knive
MT31 ID 155 paddleknive





CASTLOADERS

Rotorharve inklusiv Cast beslag



Model/Tilbehør
ME1 ID 90
ME1 ID 90
Rørtromle
Gittertromle
ØKO-TURBO AIR
Såvalse for ØKO-TURBO
ME1 ID 110
ME1 ID 110
Rørtromle
Gittertromle
Tandpakker tromle
ØKO-TURBO AIR
Såvalse for ØKO-TURBO
ME1 ID 130
ME1 ID 130
Rørtromle
Gittertromle
Tandpakker tromle
ØKO-TURBO AIR
Såvalse for ØKO-TURBO
ME1 ID 150
ME1 ID 150
Rørtromle
Gittertromle
Tandpakker tromle
ØKO-TURBO AIR
Såvalse for ØKO-TURBO
ME1 ID 170
ME1 ID 170
Gittertromle
Tandpakker tromle
ØKO-TURBO AIR
Såvalse for ØKO-TURBO



CASTLOADERS

Rotorklipper inklusiv Cast beslag



Model/Tilbehør
MRP1-ID 120
MRP1-ID 120 med bagudkast
Merpris bioklip (kan ikke eftermonteres)
Merpris luftgummihjul Ø260
MRP1-ID 135
MRP1-ID 135 med bagudkast
Merpris bioklip (kan ikke eftermonteres)
Merpris luftgummihjul Ø260
MRP1-ID 150
MRP1-ID 150 med bagudkast
Merpris bioklip (kan ikke eftermonteres)
Merpris luftgummihjul Ø260
Merpris luftgummihjul Ø330
MRP1-ID 180
MRP1-ID 180 med bagudkast
Merpris bioklip (kan ikke eftermonteres)
Merpris luftgummihjul Ø260
Merpris luftgummihjul Ø330
MRP1-ID 210
MRP1-ID 210 med bagudkast
Merpris bioklip (kan ikke eftermonteres)
Merpris luftgummihjul Ø260
Merpris luftgummihjul Ø330
MRP1-ID 230
MRP1-ID 230 med bagudkast
Merpris bioklip (kan ikke eftermonteres)
Merpris luftgummihjul Ø330



CASTLOADERS

Sneblad



Sneblad

Sneblad 1300, højde 600 mm

Sneblad 1500, højde 600 mm

Sneblad 1800, højde 600 mm

Combiplov spids

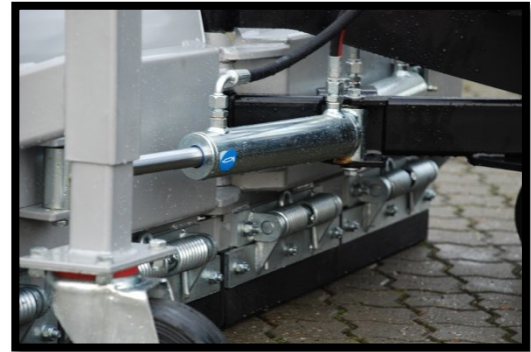
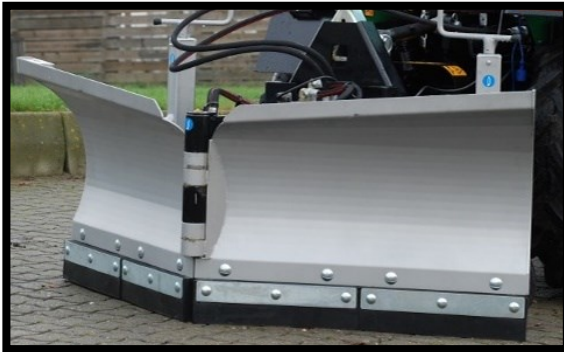

Combiplov

Combiplov spids 1450 mm

Combiplov spids 1650 mm

Fejemaskine



Fejemaskine

Fejemaskine 1100 mm Ø 600 mm

Fejemaskine 1300 mm Ø 600 mm

Fejemaskine 1500 mm Ø 600 mm

Fejemaskine 1700 mm, Ø 600 mm



CASTLOADERS

	Fejemaskine med opsamler
TSPF50F120H000X000	1200 mm hydraulisk kost m 500 mm børster
9BLCAS0001	1200 mm Opsamler kasse
9BLCIL0002	Hydraulisk tømning
TSPF50F150H000X000	1500 mm hydraulisk kost m 500 mm børster
9BLCAS0003	1500 mm opsamler kasse
9BLCIL0002	Hydraulisk tømning
	Ekstra udstyr til TSPF
9BISPL0002	Sidekost 500 mm
9BIUMI0001	Befugtnings anlæg 130 L tank
9BLCIL0001	Hydraulisk drej
9BSCIL0003	El omskifter ventil for brug af 2 funktioner
BETSPS61300	Fejemaskine 1300 mm Ø 600 mm
BETSPS61500	Fejemaskine 1500 mm Ø 600 mm
BETSPS61700	Fejemaskine 1700 mm, Ø 600 mm





CASTLOADERS

Noter:

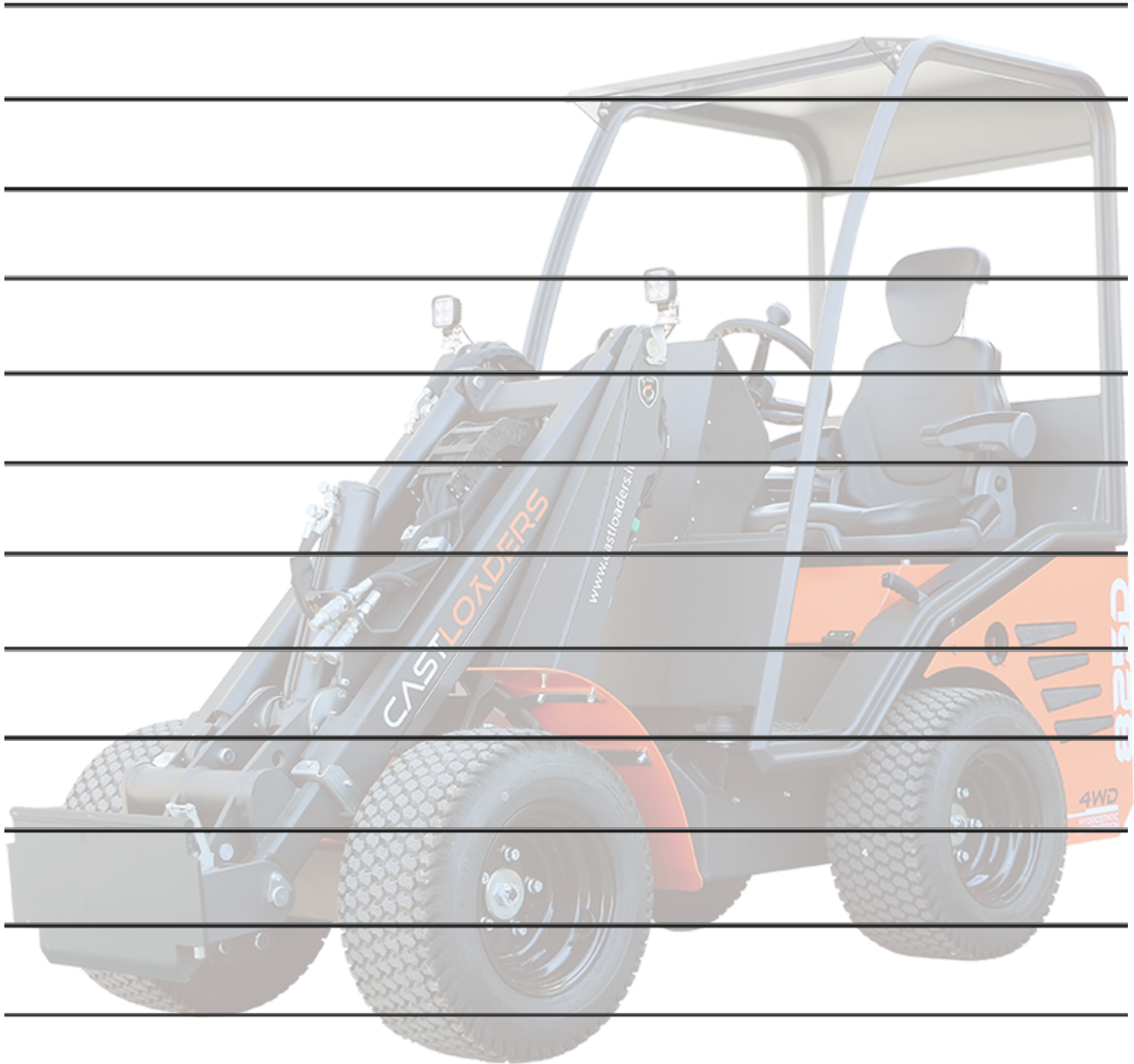

Importør:



Hjedsbækvej 464, Sønderup, 9541 Suldrup
Tlf. 98 65 32 55 - mail@fbdk.dk
www.sønderupmaskinhandel.dk